

	Zakład Usług Projektowych i Inwestycyjnych „PROJBUD” Częstochowa ul. Armii Krajowej 1/3 tel. 366-50-29		
Inwestor,	WÓJT GMINY KAMIENICA POLSKA 42-260 Kamienica Polska ul. M. Konopnickiej 12		
Inwestycja	BUDOWA HALI SPORTOWEJ w Kamienicy Polskiej ul. M. Konopnickiej 12		
Branża	DROGI I CHODNIKI		
Temat	PROFIL PODŁUŻNY DRÓG „B2-B2; B3-B3; B4-B4;		
Projektant	Kazimierz Smolis	<i>[Signature]</i>	Upr. WZDP-20/212/114/73
	Skala 1 : 50/ 500		Rys. Nr 4

Starostwo Powiatowe
w Częstochowie

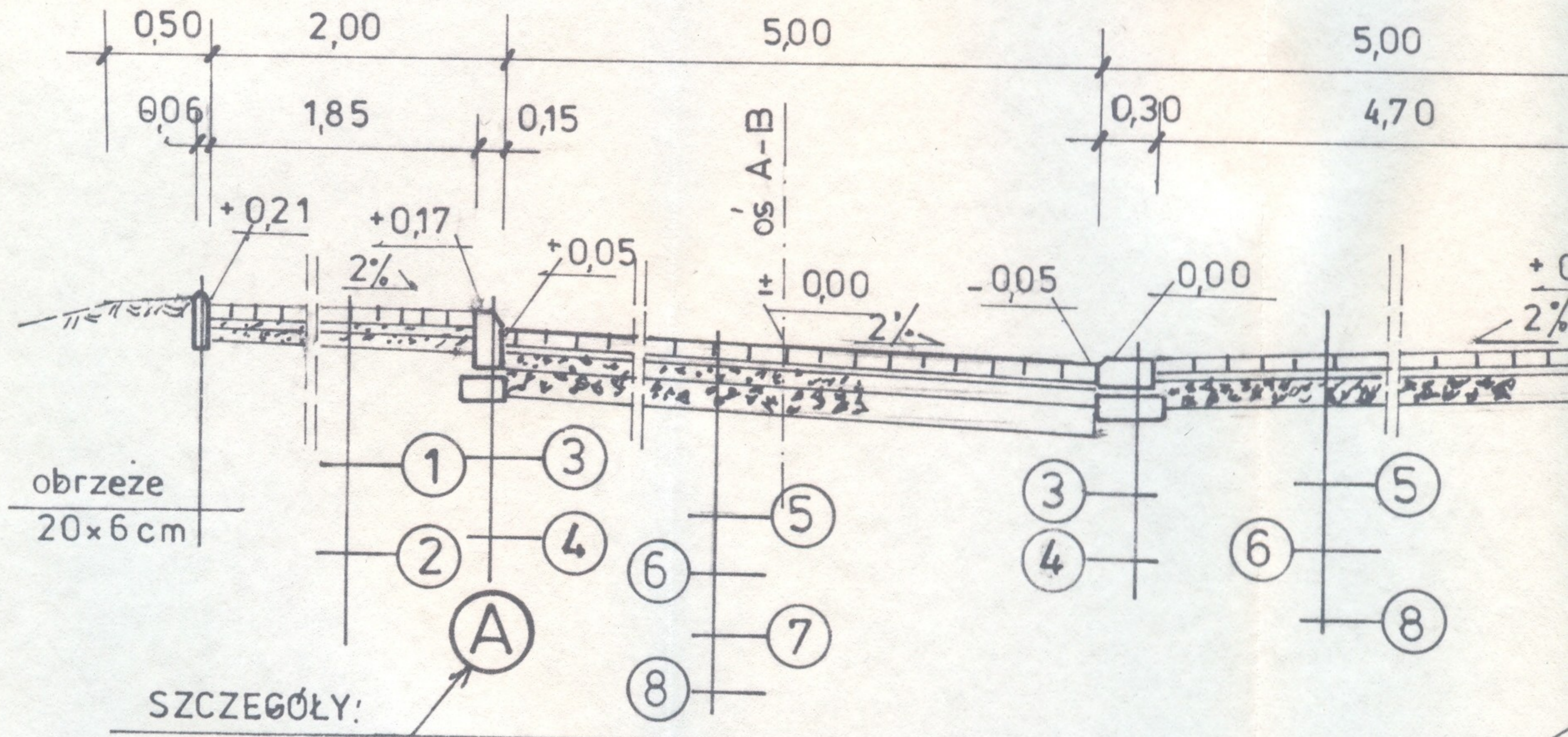

PRZEKRÓJ KONSTRUKCYJNY
ODCINKA DROGI „A-B” 1:50

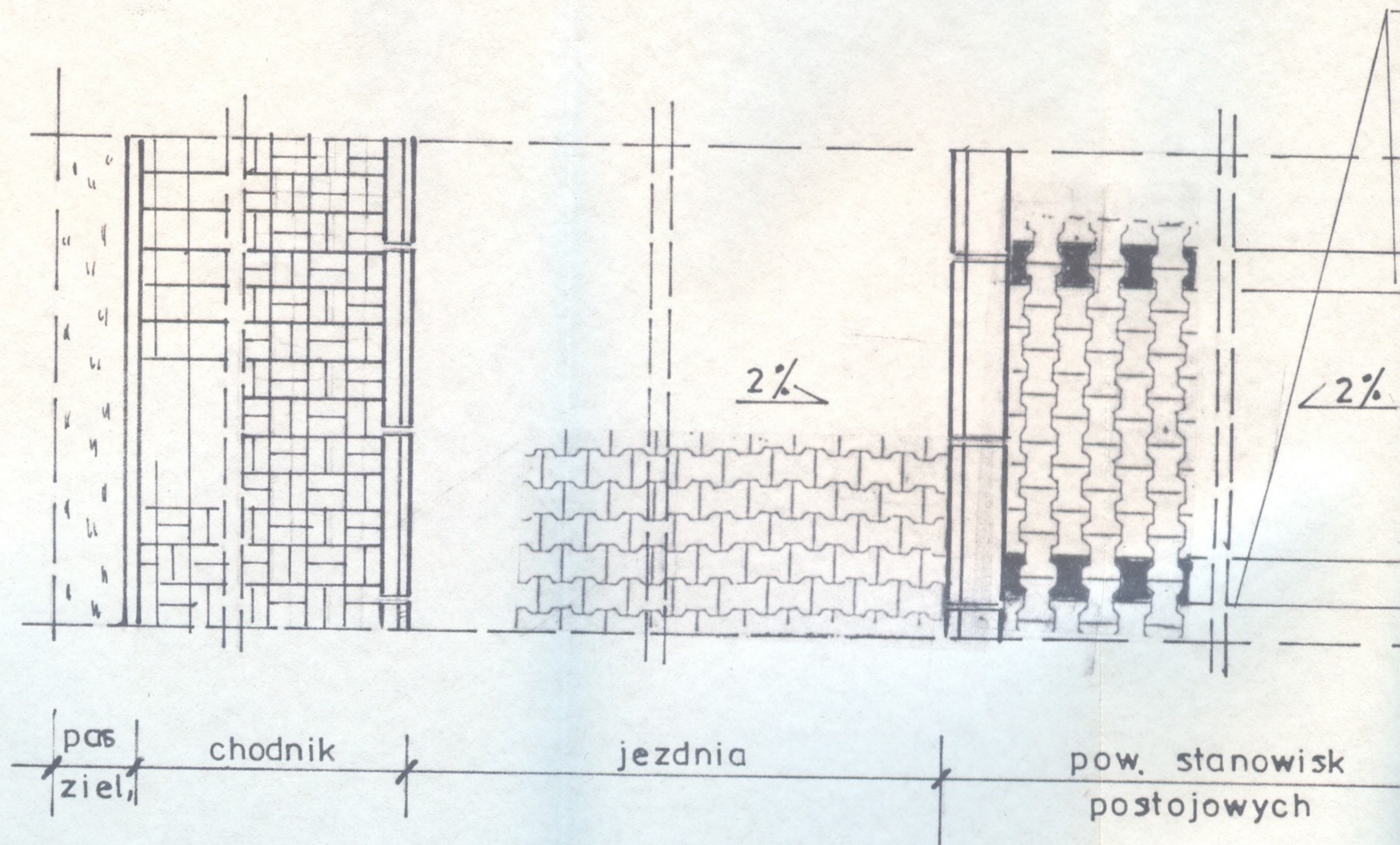

RZUT POZIOMY 1:50

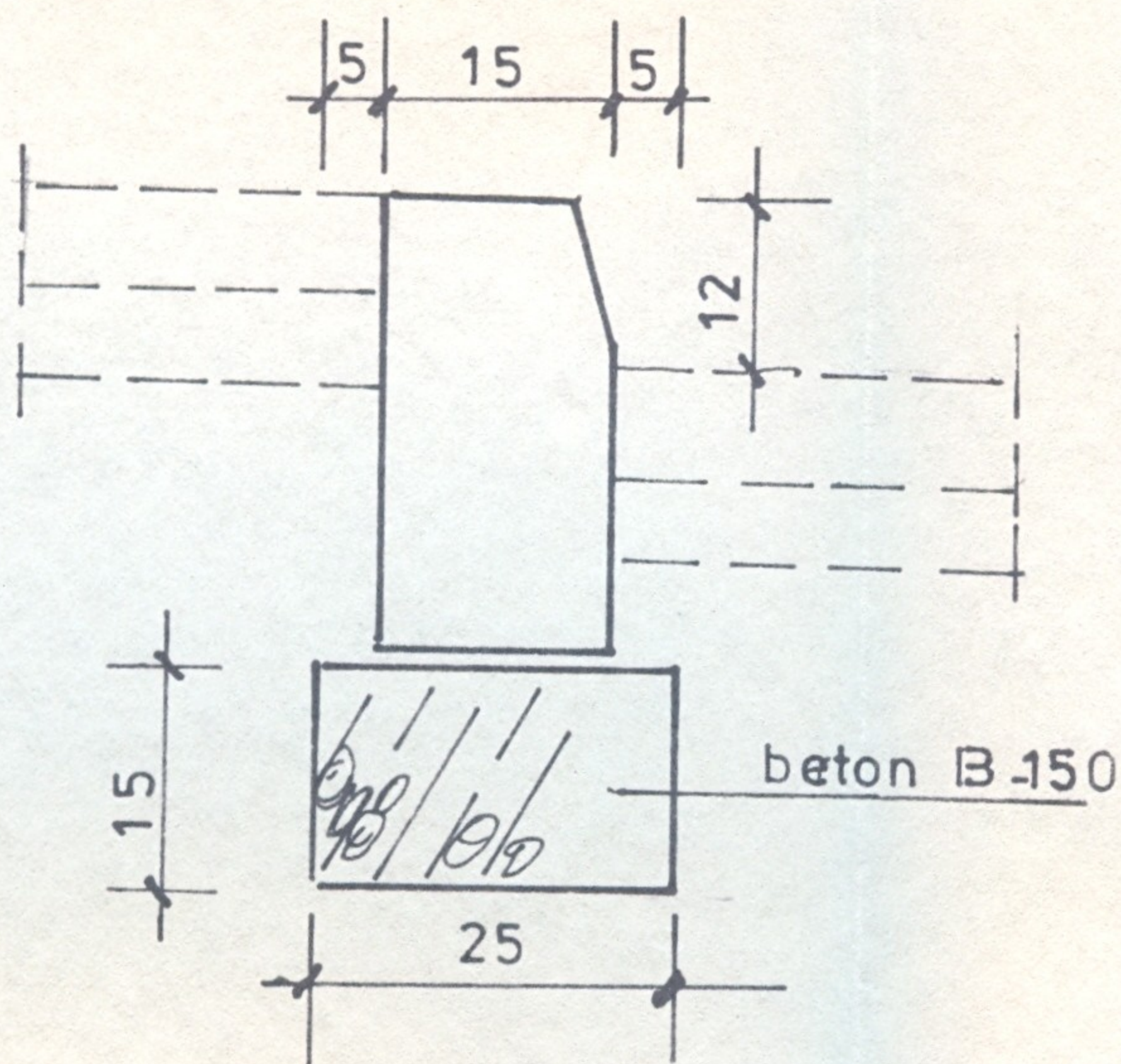
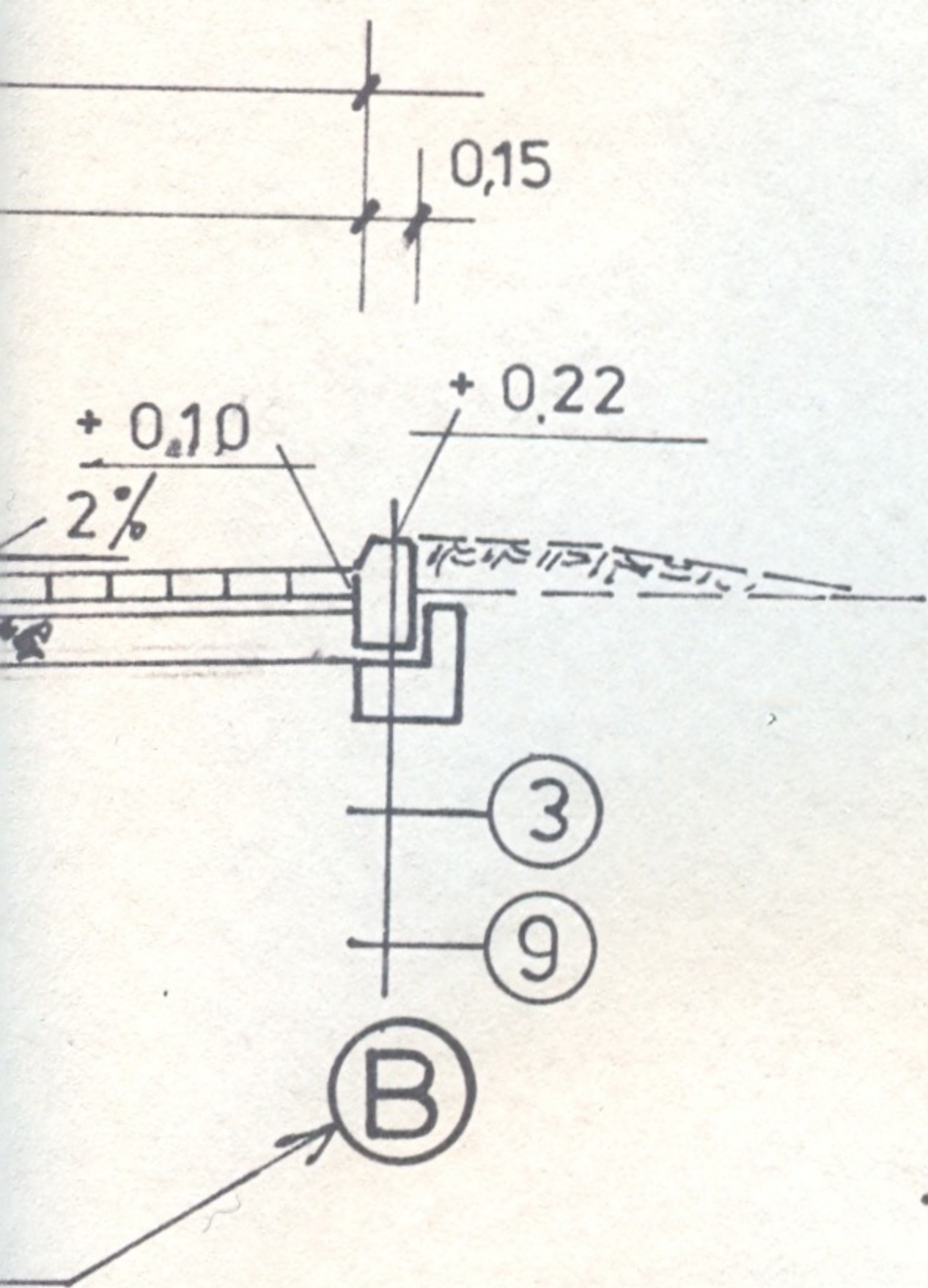

szczegół: „A”
1:10

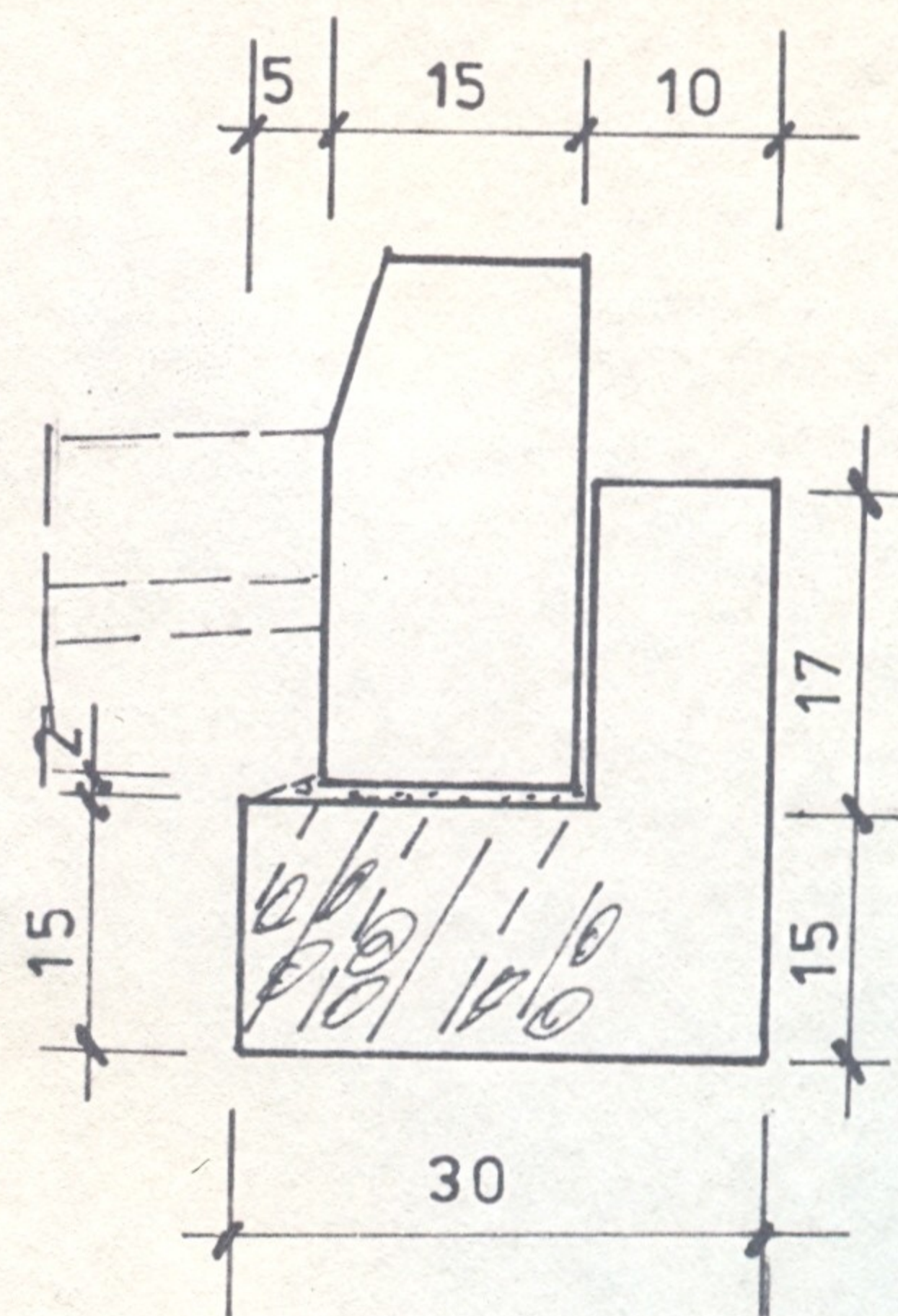

„B”

rozdziół stan.
postojowych kostką
w kolorze granatowym

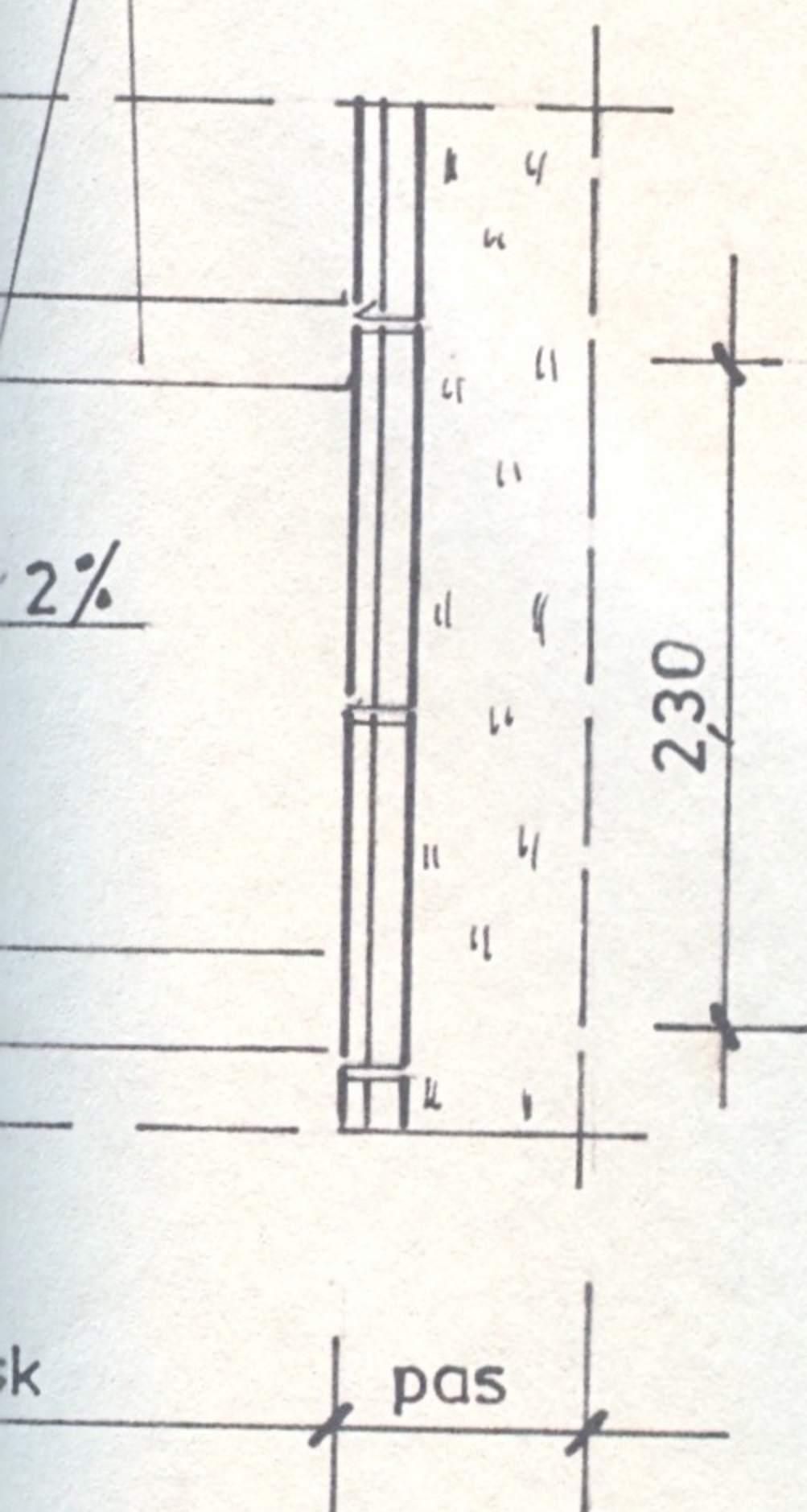

OZNACZENIA :

- ① - kostka brukowa gr. 6 cm typu „Holland” w kolorze czerwonym
- ② - warstwa podbudowy gr. 10 cm z odsiewek kruszywa łamanego 0/25 mm (alt. warstwa kruszywa naturalnego)
- ③ - krawężnik uliczny o wym. 15 x 30 cm
- ④ - ława betonowa (zwykła) o wym. 15 x 25 cm (40 x 15 cm) z bet. B- 150
- ⑤ - kostka brukowa gr. 8 cm typu „Behaton” w kolorze szarym
- ⑥ - podsypka cementowo-piaskowa gr. 5 cm (1:4)
- ⑦ - górna warstwa podbudowy gr. 8 cm po zagęszczeniu z tłucznia o frakcji 20/40 mm
- ⑧ - dolna warstwa podbudowy gr. 20 cm z kruszywa łamanego frakcji 31,5/63 mm
- ⑨ - ława betonowa z oporem o wym. (15x30+17x10 cm) z betonu B-150
- ⑩ - płyty betonowe wibroprasowane ażurowe o wym. 60 x 40 x 10 cm
- ⑪ - warstwa wyrównawcza z piasku gr. 3 cm
- ⑫ - kostka brukowa typu „GALICYJSKA” gr. 6 cm w kolorze oliwkowym

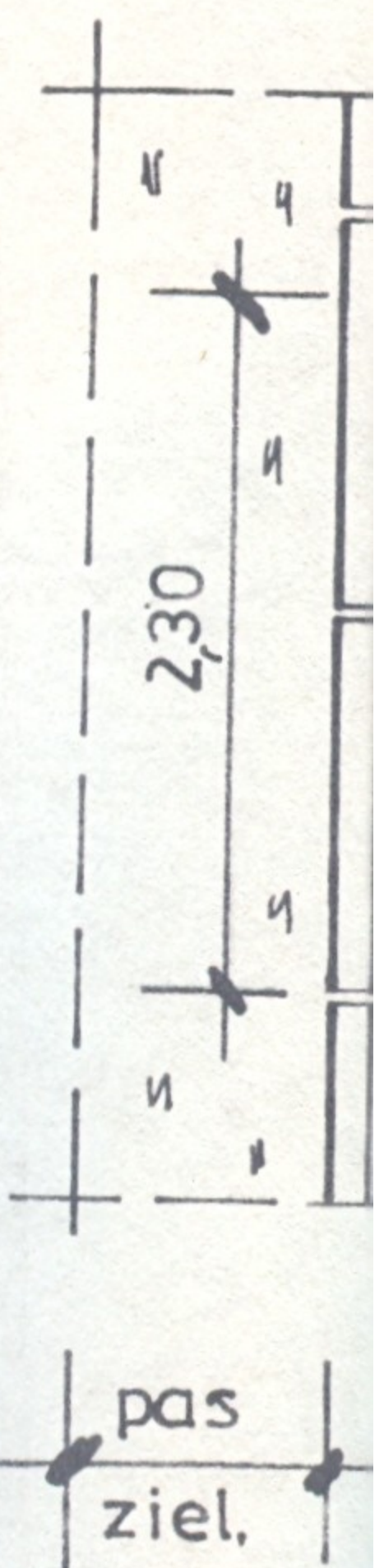

Starostwo Powiatowe
w Częstochowie

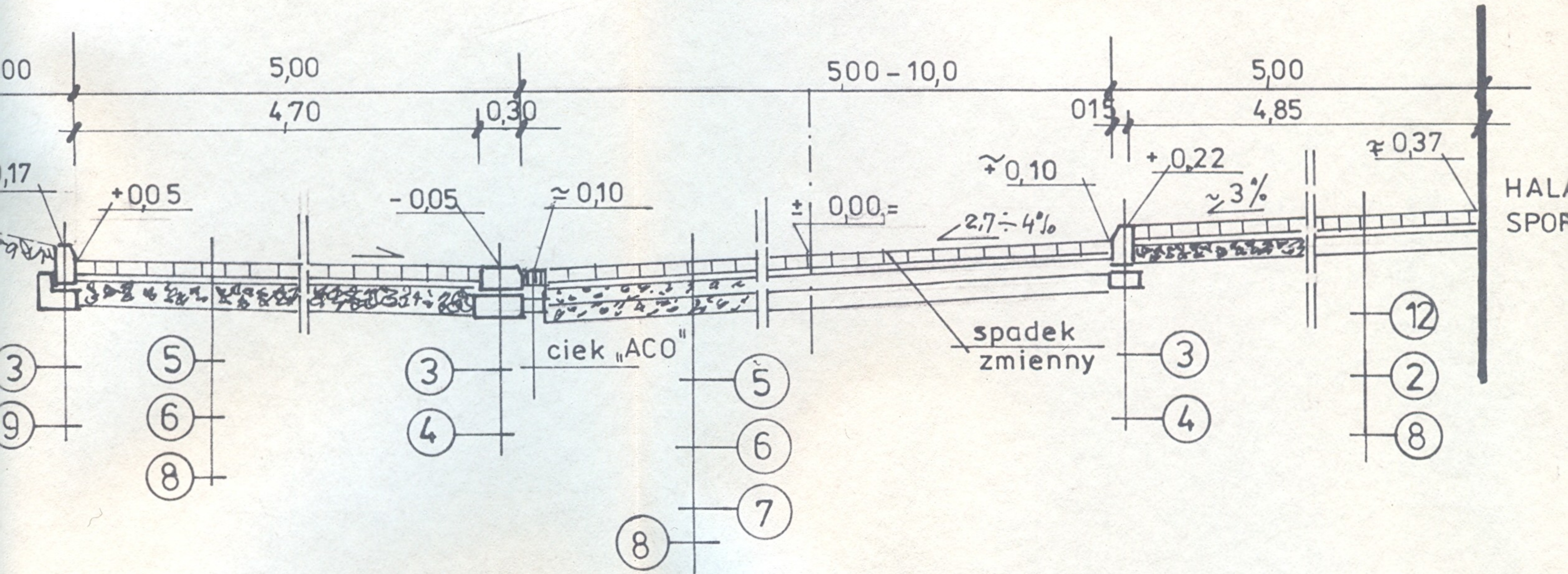

PRZEKRÓJ KONSTRUKCYJNY
ODCINKA DROGI „C-C1”

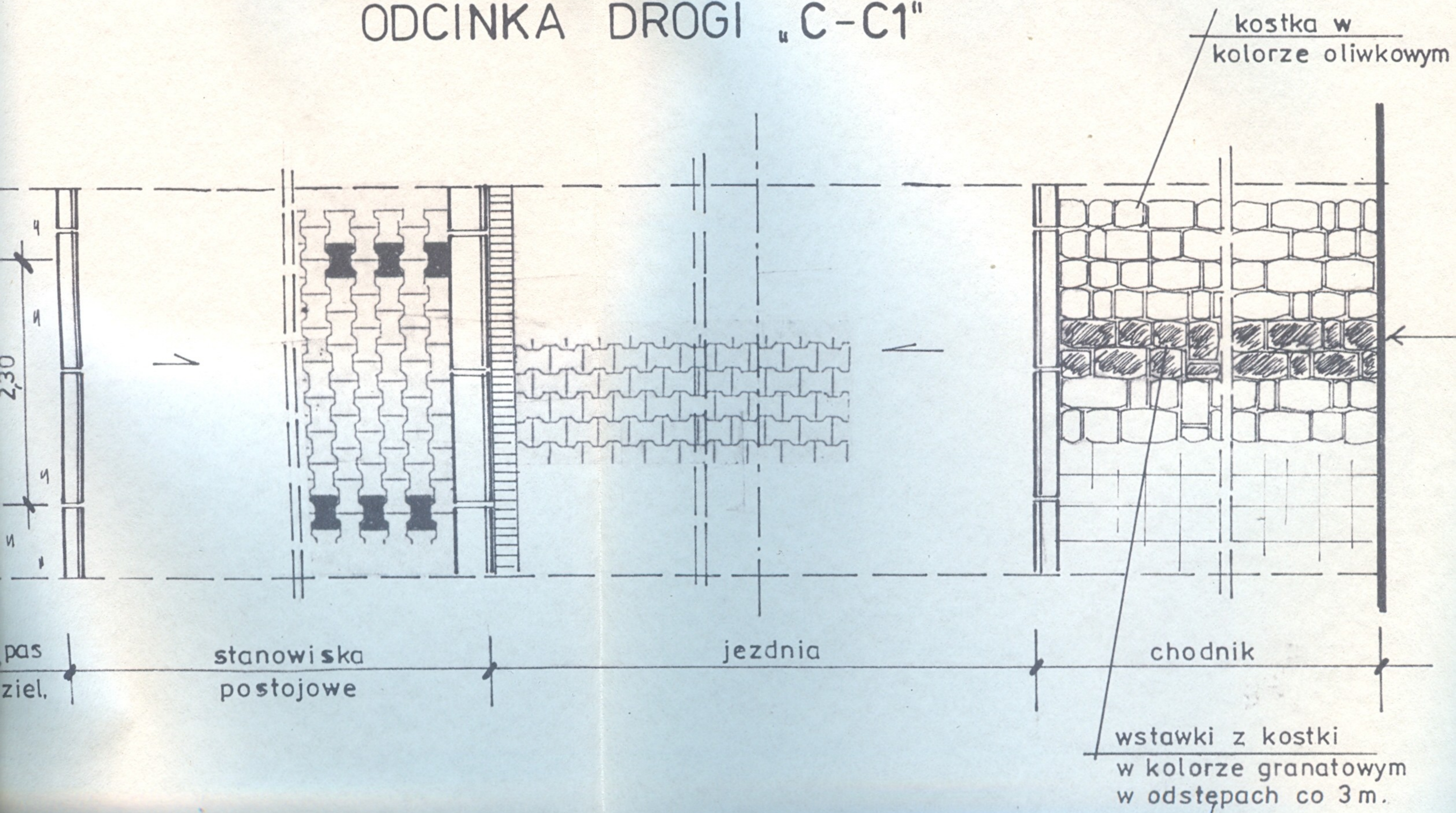

RZUT POZIOMY • 1:50

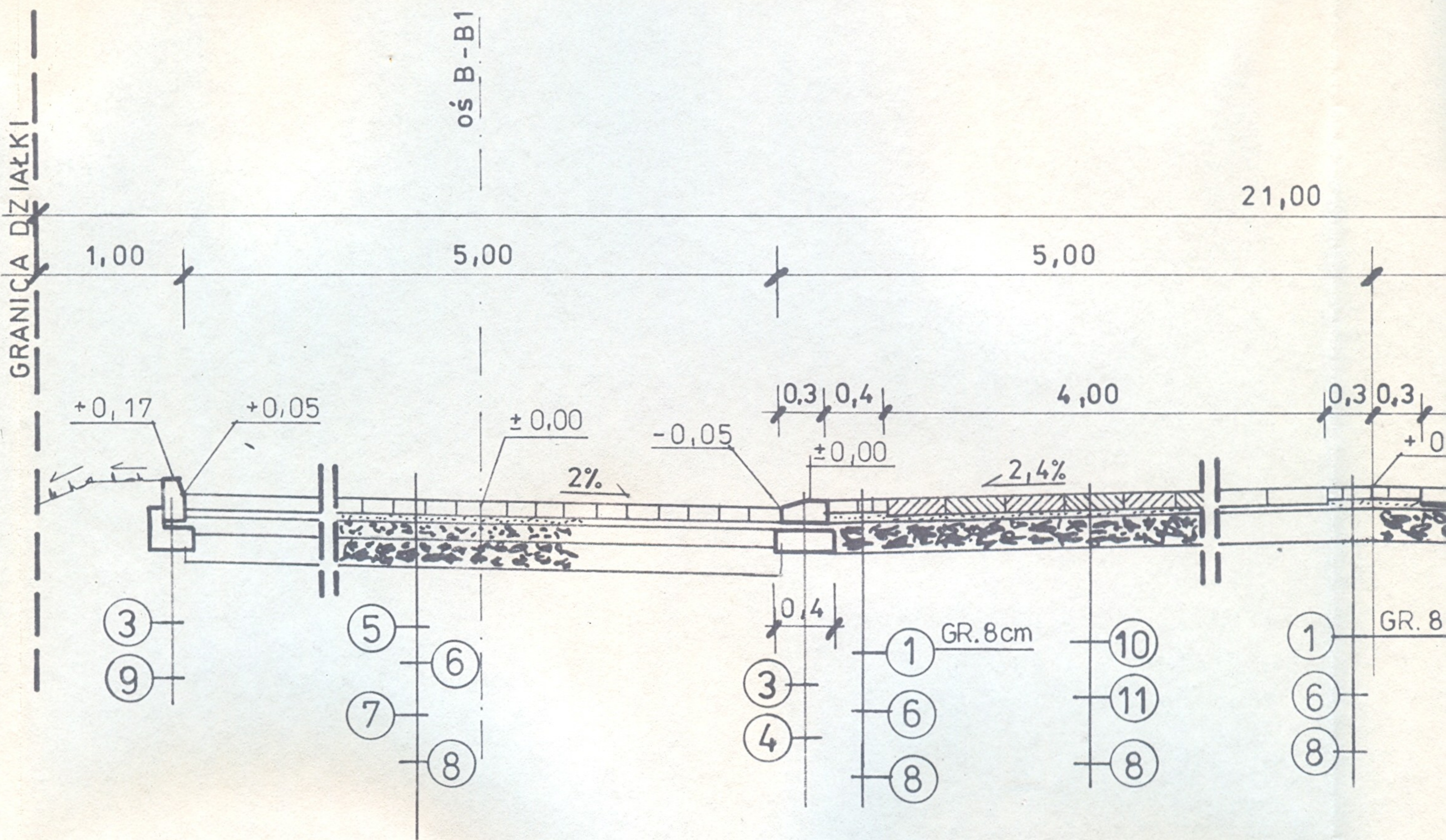

**PRZEKRÓJ KONSTRUKCYJNY OD
PARKINGU „B-B1 ; B2-B2' ; B3-B3' ;**

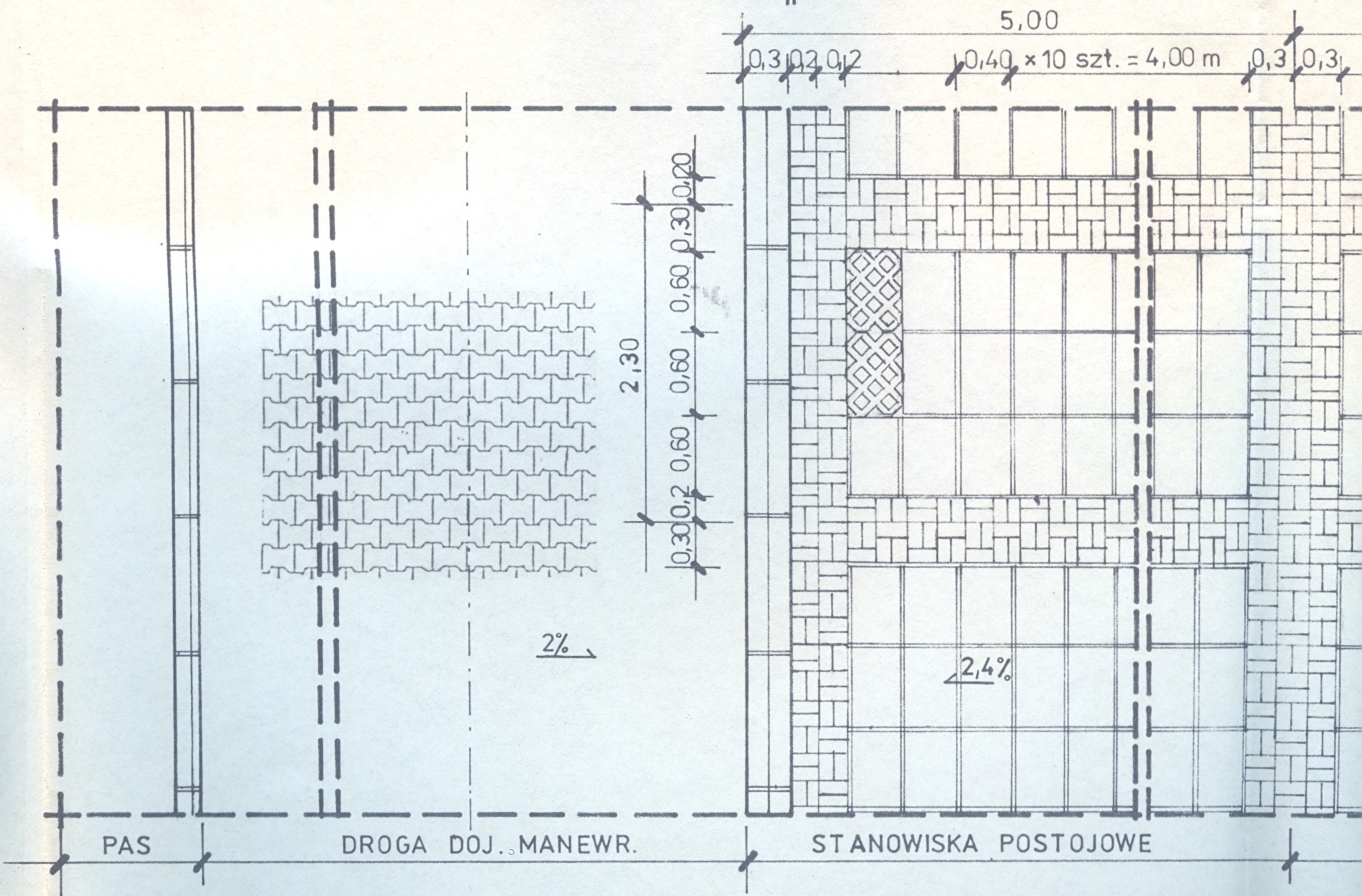

RZUT POZIOMY UKŁAD

KRAWĘDŹ
JEZDNI

Starostwo Powiatowe
w Częstochowie

-0,13

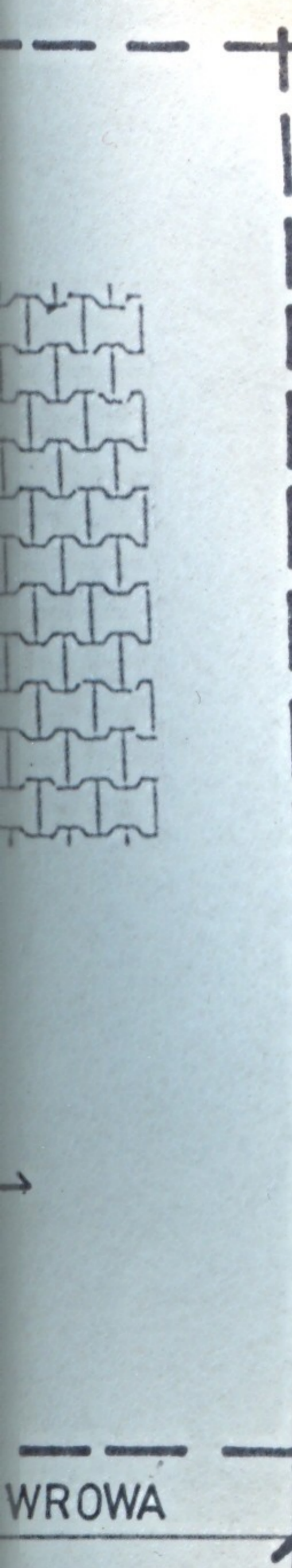

WROWA

:50

	Zakład Usług Projektowych i Inwestycyjnych „PROJBUD” Częstochowa ul. Armii Krajowej 1/3 tel. 366-50-29	
Inwestor	WÓJT GMINY KAMIENICA POLSKA 42-260 Kamienica Polska ul. M. Konopnickiej 12	
Inwestycja	BUDOWA HALI SPORTOWEJ w Kamienicy Polskiej ul. M. Konopnickiej 12	
Branża	DROGI I CHODNIKI	
Temat	PRZEKROJE KONSTRUKCYJNE	
Projektant	Kazimierz Smolis	<i>[Signature]</i>
	Skala 1 : 50	Upr. WZDP-20/212/114/73
		Rys. Nr 5